

ES

## Grupos Térmicos de Baja

### Temperatura

Instrucciones de Funcionamiento,  
Limpieza y Mantenimiento  
para el **USUARIO**

PT

## Grupos Termicos de Baixa

### Temperatura

Instruções de Funcionamento,  
Limpeza e Manutenção  
para o **USUÁRIO**



## Características principales / Características principais

	Nº Elementos / Nº Elementos	Potencia útil / Potência útil		Rendimiento / Rendimento
		Kcal/h	kW	%
<b>LIDIA 20</b>	2	17.200	20	92,9
<b>LIDIA 30 GT- GTF</b>	3	24.940	29	93,2
<b>LIDIA 40 GT</b>	4	32.680	38	93,4

Temperatura máxima de trabajo : 100 °C  
 Presión máxima de trabajo: 4 bar  
 Alimentación eléctrica: 230 V - 50 Hz

Temperatura máxima de trabalho : 100 °C  
 Pressão máxima de trabalho: 4 bar  
 Alimentação elétrica: 230 V - 50 Hz

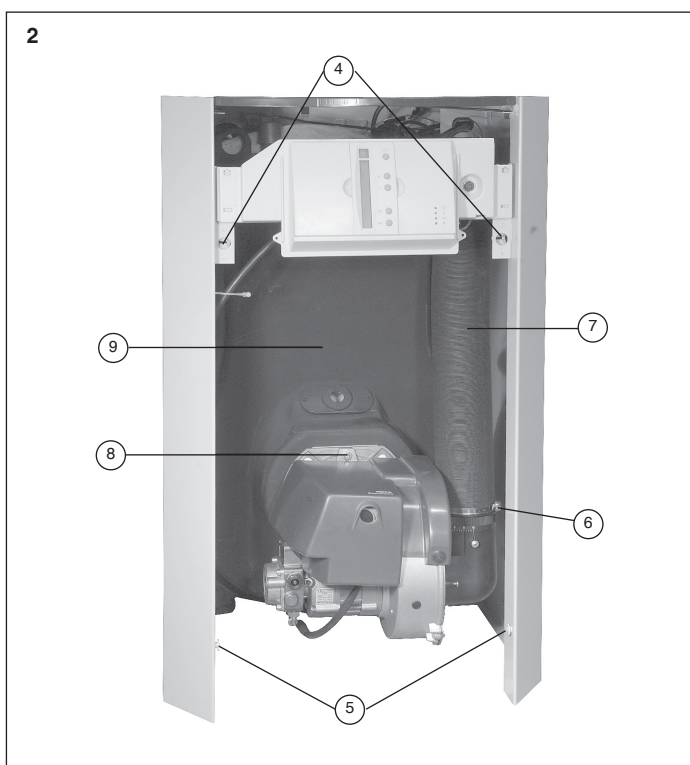
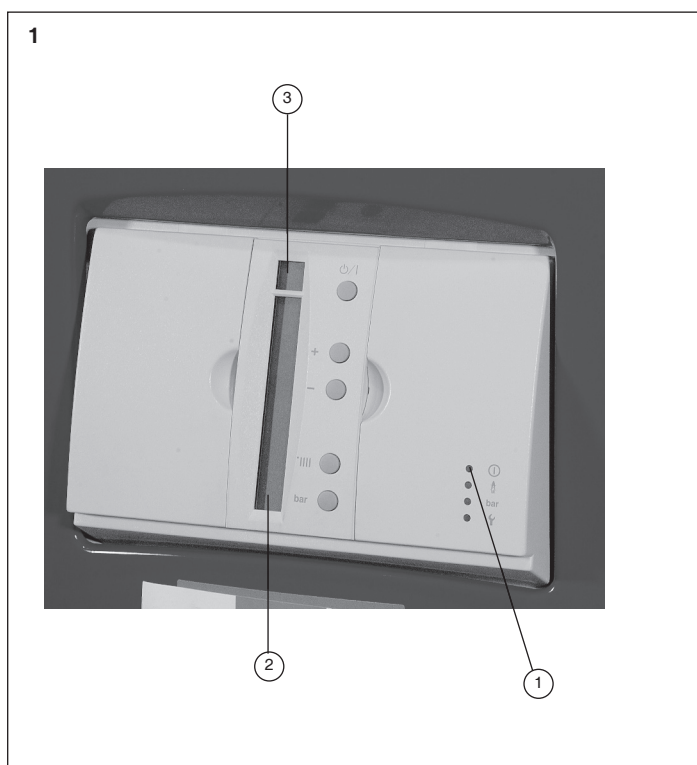

El Grupo Térmico que ha elegido para su instalación le proporciona el servicio de Calefacción.

En esta información le ofrecemos las principales características, así como las operaciones que son necesarias para su correcto funcionamiento y adecuada conservación.

## Funcionamiento

### Operaciones previas la primer encendido

- Si las hubiera, abrir las llaves de los circuitos de Ida y Retorno.
- Verificar que el cuadro de control recibe tensión. En este caso el led "tensión" (1) se enciende en verde. Figura 1.  
Ante cualquier anomalía consultar "Códigos de anomalía" en las Instrucciones de los cuadros de control CCE facilitadas y proceder en consecuencia. Cuando convenga, avisar al servicio de Asistencia Técnica a Clientes (ATC) Baxi Calefacción más cercano.
- Analizar la información que contienen las Instrucciones mencionadas en el párrafo anterior.
- Comprobar en la escala "bar" de la pantalla (2) del cuadro de control que el valor de la presión de llenado sea el adecuado a la altura de la instalación (1 bar = 10 metros).
- Comprobar que los parámetros de caldera y instalación (servicio, temperaturas, etc.) han sido seleccionados y ajustado/programado según las Instrucciones mencionadas anteriormente.



### Primer encendido

#### Atención:

Si se utilizan nuestros quemadores BAXI, modelos Newtronic, tener presente que el primer encendido no se produce hasta transcurridos unos 6 minutos desde que tiene lugar el orden de encendido. Posteriores encendidos, se producen prácticamente de forma instantánea. Comprobar el correcto funcionamiento del circulador de la instalación.

### Servicio de calefacción

Durante una demanda de calor:

- El símbolo "radiador"  parpadea lentamente en el recuadro (3) del Mando caldera. Fig. 1.
  - El quemador funciona hasta que la temperatura de caldera sea igual a la programada (la de origen es de 70 °C).
  - El circulador funciona o no según cual sea la temperatura de caldera respecto a la "Tmin cal" programada.
- Al cesar la demanda de calor:
- El símbolo "radiador"  está fijo en el recuadro (3). Figura 1.
  - El quemador no funciona.
  - El circulador funciona mientras que la temperatura de caldera sea igual o menor que "Tmin cal" o hasta que no hayan transcurrido 2 minutos desde el paro del quemador.

### Limpieza

Cuanto más limpia mantenga la caldera menor será el consumo de combustible.

Cuando sea necesaria, al menos, una vez al año, la limpieza general ha de realizarla personal especializado. En este capítulo se relacionan las operaciones que opcionalmente puede realizar.

- Interrumpir el acceso de corriente eléctrica y de combustible a la caldera.

- Tirar de la tapa frontal de la envolvente hasta que los clips introducidos a presión salgan de los alojamientos (4) de los soportes del cuadro de control. Levantar la tapa y separarla de los soportes (5) de la parte inferior de los laterales envolvente. Figura 2.
- En calderas GT-F aflojar el tornillo (6) de fijación de la brida entre quemador y tubo de aspiración de aire (7) y separar ambos. Figura 2.
- Desenroscar el tornillo (8) que fija el quemador a la tapa (9) de la caldera y retirarlo. Figura 2.
- Retirar los 6 tornillos que fijan la tapa (9) de la caldera y separarla de ésta.
- Proteger la base del hogar con papel, etc. e introducir el cepillo suministrado en los pasos de humos y en el propio hogar para limpiarlos.
- Retirar de la base del hogar el papel, etc. con los residuos de la limpieza.
- Reponer todos los componentes desmontados.

### Mantenimiento

Esta operativa debe ser encomendada a personal cualificado y comprende, como mínimo, las operaciones que se señalan.

- La modificación o sustitución de cables y conexiones, excepto los de la alimentación eléctrica y del termostato de ambiente, ha de ser realizada por un servicio de Asistencia Técnica a Clientes (ATC) Baxi Calefacción.
- Al final de cada temporada de calefacción, o antes de un dilatado período de paro, ha de limpiarse a fondo la caldera sin dejar que el hollín se endurezca.
- Comprobar, al menos anualmente, el correcto funcionamiento de todos los aparatos de regulación, control y seguridad.
- Realizar, al menos anualmente, la operativa que a este fin contienen las Instrucciones que acompañan al quemador.
- Efectuar, al menos anualmente, una limpieza de la chimenea.

### Recomendaciones importantes

- En las calderas estancas, después de cualquier intervención (Limpieza, Mantenimiento, etc.) que implique haber desmontado aquellos componentes que contribuyen a mantener la estanquidad de la caldera (tapa soporte de quemador, conexiones a los conductos de admisión de aire y evacuación de gases, etc.), es imprescindible que al volver a montarlos se garantice su función. En la tapa soporte quemador deberán atornillarse a tope los tornillos y tuercas que la fijan al cuerpo de caldera, y las conexiones a los conductos mencionados habrán de realizarse con especial cuidado.
- En el caso de paros prolongados de la instalación ésta no ha de vaciarse.
- Solo debe añadirse agua a la instalación cuando sean precisas ineludibles reposiciones de líquido. Esta operación sólo ha de realizarse con el agua de la caldera fría.
- Frecuentes reposiciones de agua pueden ocasionar incrustaciones calcáreas en la caldera y dañarla de forma importante, a la vez que pierde rendimiento.

### Normativa y marcado CE

Las calderas han sido diseñadas y fabricadas conforme a las siguientes normas:

- EN 303-1: Calderas con quemador de aire forzado: Terminología, requisitos generales, ensayos y marcado
- EN 303-2: Calderas con quemador de aire forzado: Requisitos especiales para calderas con quemadores de combustibles líquidos por pulverización.
- EN 304: Reglas de ensayos para calderas con quemadores de combustibles líquidos por pulverización.

- EN 15035: Calderas de calefacción. Requisitos especiales para calderas estancas alimentadas con combustibles líquidos de hasta 70 kW.

- EN 267: Quemadores de combustibles líquidos por pulverización de tipo compacto. Las calderas son conformes a las siguientes Directivas:

- Directiva de Rendimientos 92/42/CEE

- Directiva de Compatibilidad Electromagnética 2004/108/CEE

- Directiva de Baja Tensión 2006/95/CEE

- Directiva de Equipos a Presión 97/23/CEE, artículo 3.3

- Reglamento (UE) N°813/2013, artículo 1, punto 2g. En cumplimiento de dicho Reglamento, las calderas se sirven sin quemador, ya que se trata de un producto destinado a la sustitución de calderas LIDIA existentes en el mercado.

### Atención:

Características y prestaciones susceptibles de variaciones sin previo aviso.

O Grupo Térmico que escolheu para a sua instalação proporciona-lhe o serviço de Aquecimento Central.

Nesta informação oferecemos-lhe as principais características, assim como as operações que são necessárias para o seu correcto funcionamento e adequada conservação.

## Funcionamento

### Operações prévias ao primeiro arranque

- Caso existam, abrir as válvulas de corte dos circuitos de Ida e Retorno.
- Verificar que o quadro de controlo recebe corrente. Neste caso o led “corrente” verde  (1) acende-se. Figura 1.  
Perante qualquer anomalia consultar “Códigos de anomalia” nas Instruções dos quadros de controlo CCE fornecidas e proceder em consequência. Se necessário, avisar o serviço de Assistência Técnica a Clientes (ATC) Baxi Aquecimento mais próximo.
- Analisar a informação contida nas Instruções mencionadas no parágrafo anterior.
- Comprovar na escala “bar” do écran (2) do quadro de controlo que o valor da pressão é o adequado à altura manométrica da instalação (1 bar = 10 metros).
- Comprovar que os parâmetros da caldeira e da instalação (serviço, temperaturas, etc.) foram seleccionados e ajustados/programados conforme as instruções mencionadas anteriormente.

### Primeiro arranque

#### Atenção:

Caso se utilizem queimadores BAXI, gama Newtronic, ter presente que o primeiro acendimento não se produz até que decorram 6 minutos após a ordem de arranque. Posteriores acendimentos, produzir-se-ão praticamente de forma instantânea.

Comprovar o correcto funcionamento do circulador.

### Serviço de aquecimento central

Durante um pedido de calor:

- O símbolo “radiador”  fica lentamente intermitente no écran (3) do Comando da caldeira. Fig. 1.
- O queimador funciona até que a temperatura da caldeira seja igual à programada (a de origem é de 70 °C).
- O circulador funciona ou não conforme for a temperatura da caldeira relativamente à “Tmin cal” programada.

Ao terminar o pedido de calor:

- O símbolo “radiador”  está fixo no écran (3). Figura 1.
- O queimador não funciona.
- O circulador funciona enquanto a temperatura da caldeira for igual ou menor que “Tmin cal” ou até terem transcorrido 2 minutos desde a paragem do queimador.

### Limpeza

Quanto mais limpa mantiver a caldeira menor será o consumo de combustível.

Quando for necessário, pelo menos uma vez por ano a limpeza geral terá de ser efectuada por pessoal especializado. Neste capítulo descrevem-se as operações que opcionalmente pode efectuar.

- Interromper a alimentação eléctrica e de combustível à caldeira.

- Puxar a tampa frontal da envolvente até que os cliques introduzidos à pressão saiam dos seus lugares (4) nos suportes do quadro de controlo. Levantar a tampa e separá-la dos suportes (5) da parte inferior dos laterais da envolvente. Figura 2.
- Nas caldeiras GT-F aliviar o parafuso (6) de fixação da correia entre o queimador e o tubo de aspiração de ar (7) e separar ambos. Fig.2.
- Desenroskar o parafuso (8) que fixa o queimador à tampa (9) da caldeira e retirá-lo. Figura 2.
- Retirar os 6 parafusos que fixam a tampa (9) da caldeira e separá-la desta.
- Proteger a base da câmara de combustão com papel, etc. e introduzir o escovilhão fornecido nas passagens de fumos e no própria câmara para os limpar.
- Retirar da base da câmara de combustão o papel, etc. com os resíduos da limpeza.
- Repor todos os componentes desmontados.

### Manutenção

Esta operação deve ser requisitada a pessoal qualificado e deve compreender, no mínimo, as operações que se assinalam.

- A modificação ou substituição de cabos e ligações, excepto os da alimentação eléctrica e do termostato de ambiente, terá de ser efectuada por um serviço de Assistência Técnica a Clientes (ATC) Baxi Aquecimento.
- No final de cada temporada de aquecimento central, ou antes de um longo período de paragem, há que limpar a fundo a caldeira sem deixar que a fuligem endureça.
- Comprovar, pelo menos anualmente, o correcto funcionamento de todos os aparelhos de regulação, controlo e segurança.
- Efectuar, pelo menos anualmente, as operações com esta finalidade contêm as instruções que acompanham o queimador.
- Efectuar, pelo menos anualmente, uma limpeza da chaminé.

### Recomendações importantes

- Nas caldeiras estanques, após qualquer intervenção (Limpeza, Manutenção, etc....) que implique haver desmontado aqueles componentes que contribuem para manter a estanqueidade da caldeira (Tampa suporte de queimador, ligações às condutas de admissão de ar e evacuação de gases, etc....), é imprescindível que ao voltar a montá-los se garanta a sua função. Na tampa suporte de queimador, deverão ser pertados a fundo os parafusos e porcas que a fixam ao corpo de caldeira, e as ligações às condutas mencionadas deverão ser executadas com especial cuidado.
- No caso de paragens prolongadas da instalação, esta não deverá ser esvaziada.
- Somente se deve adicionar água à instalação quando forem imprescindíveis reposições de líquido. Esta operação só se poderá efectuar com a água da caldeira fria.
- Frequentes reposições de água podem ocasionar incrustações calcárias na caldeira e danificá-la de forma importante, perdendo ao mesmo tempo rendimento.

### Normalização e marcação CE

As caldeiras foram concebidas e fabricadas em conformidade com as seguintes normas:

- EN 303-1: Caldeiras com queimador de ar forçado: Terminologia, requisitos gerais, ensaios e marcação
- EN 303-2: Caldeiras com queimador de ar forçado: Requisitos especiais para caldeiras com queimador de combustível líquido por pulverização.

– EN 304: Regras de ensaios para caldeiras com queimador de combustível líquido por pulverização.

– EN 15035: Caldeiras de aquecimento. Requisitos especiais para caldeiras estanques alimentadas por combustível líquido até 70 kW.

– EN 267: Queimadores a combustível líquido por pulverização de tipo compacto.

As caldeiras são conformes com as seguintes Diretivas:

- Diretiva de Rendimentos 92/42/CEE
- Diretiva de Compatibilidade Eletromagnética 2004/108/CEE
- Diretiva de Baixa Tensão 2006/95/CEE
- Diretiva de Aparelhos sob Pressão 97/23/CEE, artigo 3.3
- Regulamento (UE) N°813/2013, artigo 1, ponto 2g.

Em conformidade com o referido regulamento as caldeiras são fornecidas sem queimador, pois é um produto destinado a substituição de caldeiras LIDIA existentes no mercado.

### Atenção:

Características e prestações susceptíveis de variações sem aviso prévio.



BAXI  
Tel. + 34 902 89 80 00  
www.baxi.es  
informacion@baxi.es



**BAXI**